

CERROJOS MOMPOX

Cerrojos Grado 3



Acabados

Acero Inoxidable



Principales Características

- Cerrojos con pestillo fijo anticizalla.
- Para puertas de 35mm a 45mm de espesor.
- Backset* ajustable de 60mm o 70mm.
- Cilindros de 5 pines / guardas.
- Cumple norma ANSI / BHMA A156.36 Grado 3 de alta seguridad y desempeño (Más de 100.000 ciclos de apertura y cierre desde la llave).
- Fácil y rápida instalación.
- Incluye 2 llaves.



*Backset es la distancia desde el centro del cilindro al canto / borde de la puerta.

Funciones

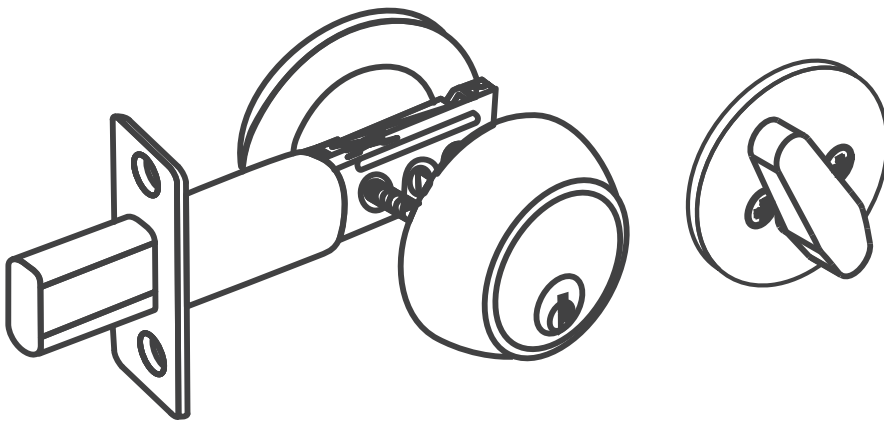

B360

- Cilindro y volteador.
- Pestillo fijo anticizalla.

Dimensiones

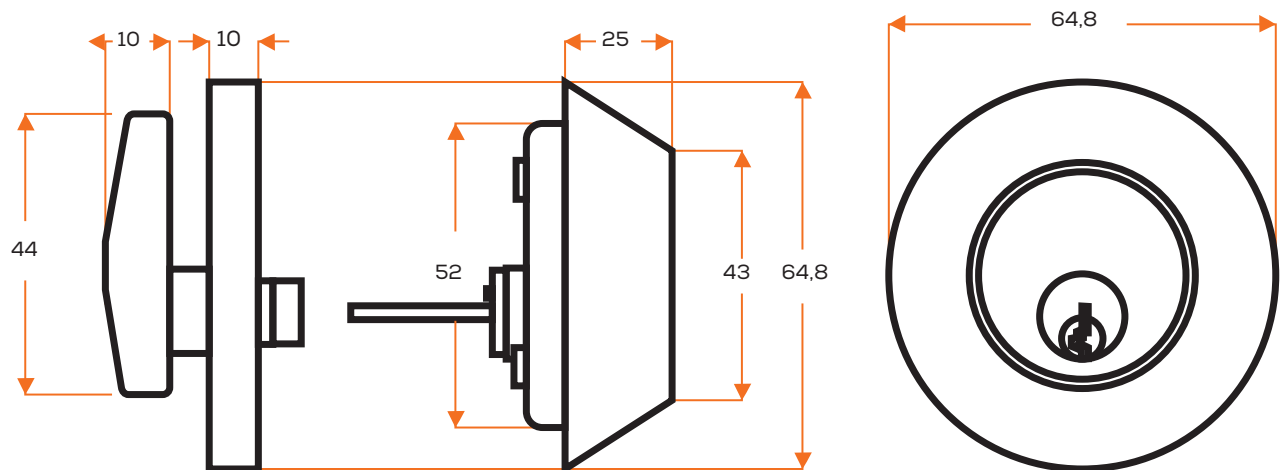

*Medidas en milímetros

PROPIEDADES FÍSICAS Y MECANICAS DE LOS PRODUCTOS IMPORTADOS

CÁMARA SALINA

- 200 HORAS (recubrimientos inorgánicos)
- 96 HORAS (recubrimientos orgánicos)

- **CÁMARA SALINA:** Con este ensayo se garantiza la resistencia de las cerraduras y productos de seguridad a la oxidación tanto de sus accesorios decorativos como de sus piezas interiores al estar expuestas a ambientes húmedos o salinos.

La Certificación efectuada sobre el producto, garantiza que éste cumple única y exclusivamente con los requisitos de las normas y/o especificaciones técnicas señaladas en este informe.

Los ensayos realizados al producto, simulan las condiciones normales de uso.

INSTRUCCIONES DE MONTAJE

Seguir las recomendaciones y secuencia de instalación según indica el empaque.

RECOMENDACIONES

- Para instalación en puertas de madera, el contenido de la humedad de la puerta no debe ser superior al 14% (Norma ICONTEC 2500) de lo contrario se perderá la garantía.
- Pinte o laque la puerta antes de instalar la cerradura. En caso de hacerlo con la cerradura instalada, por favor proteja las caperuzas con papel. No pegue directamente cintas de enmascarar sobre la superficie de la cerradura.
- La limpieza debe efectuarse únicamente con un paño o una bayetilla ligeramente húmeda con agua.
- No deben emplearse disolventes, abrasivos u objetos afilados, ya que estos destruyen la capa protectora de las cerraduras.
- En puertas de cedro se recomienda abrir los huecos y dejar transcurrir un tiempo no inferior a 10 días antes de realizar la instalación por tratarse de madera que guarda bastante humedad.
- Las cerraduras se instalan a una altura desde el piso, que varía entre 110cm mínimo y 130cm máximo.
- Siempre utilice grafito cuando requiera suavizar el funcionamiento tanto de las guardas como de las llaves, para lubricar los pestillos aplique aceite.
- Instale siempre un tope en la puerta para protegerla, a la cerradura y a la pared.

SEGUREX®

SEGUREX LATAM S.A.S.

Calle 25D N° 95 - 45
Bogotá D.C. - Colombia
PBX: (57-1) 371 3766

ventas@segurex.com

www.segurex.com

   /SegurexCo